

Ihr Partner für KETTENTECHNOLOGIE



KÖBO

The Chain People

WIR KRIEGEN ES AUF DIE KETTE

SEIT ÜBER 120 JAHREN, HAND IN HAND ZUM ERFOLG.

Als Unternehmen, das Produkte herstellt, die nur dann funktionieren, wenn die einzelnen Glieder perfekt ineinander greifen, wissen wir, wie wichtig eine gute partnerschaftliche Zusammenarbeit ist. Gelebte Kundennähe sehen wir deshalb als wesentliches Kriterium für den gemeinsamen Erfolg. Jedes Projekt ist uns wichtig. Anforderungen wollen wir stets erfüllen. Erwartungen übertreffen. Dabei legen wir großen Wert auf nachhaltige Beziehungen, weniger auf den einmaligen Erfolg.

Das Ergebnis: Die meisten unserer namhaften Kunden begleiten wir schon seit Jahren. Und das mit Leidenschaft.



KÖBO Industrie Park Wuppertal

TRADITION MIT ZUKUNFT. DEN KUNDEN IM FOKUS.

Bei KÖBO beginnt die Produktion von Kettenrädern und Ritzeln bereits 1894. Mit der Entwicklung der bis heute gültigen Normung für Rollenketten setzen Emil Köhler und Hermann Bovenkamp nur fünf Jahre später einen Meilenstein. Den dauerhaften Erfolg sichert aber erst die Ausweitung auf unterschiedlichste Industrien. Das Ergebnis: Bis heute überzeugt kaum ein anderes Unternehmen mit solch tiefem Branchenverständnis.

INTERNATIONALES KNOW-HOW FÜR SÄMTLICHE INDUSTRIEN.

KÖBO produziert in Deutschland, Polen und China. Logistik und Vertrieb sind ebenfalls international ausgerichtet. Strategisch denkend und pragmatisch handelnd sind wir der leistungsstarke Partner mit Erfahrung, Kompetenz und Zukunftsorientierung.

KÖBO entwickelt und fertigt Ketten branchenübergreifend für unterschiedlichste Bereiche:

- 1 Stahlindustrie
- 2 Schüttgutindustrie
- 3 Automobilindustrie
- 4 Holzindustrie
- 5 Wasseraufbereitungsindustrie
- 6 Lebensmittelindustrie
- 7 Fahrtreppenindustrie
- 8 Supply and Fit
- 9 sowie Kettenräder für sämtliche Spezial Segmente und Anlagen

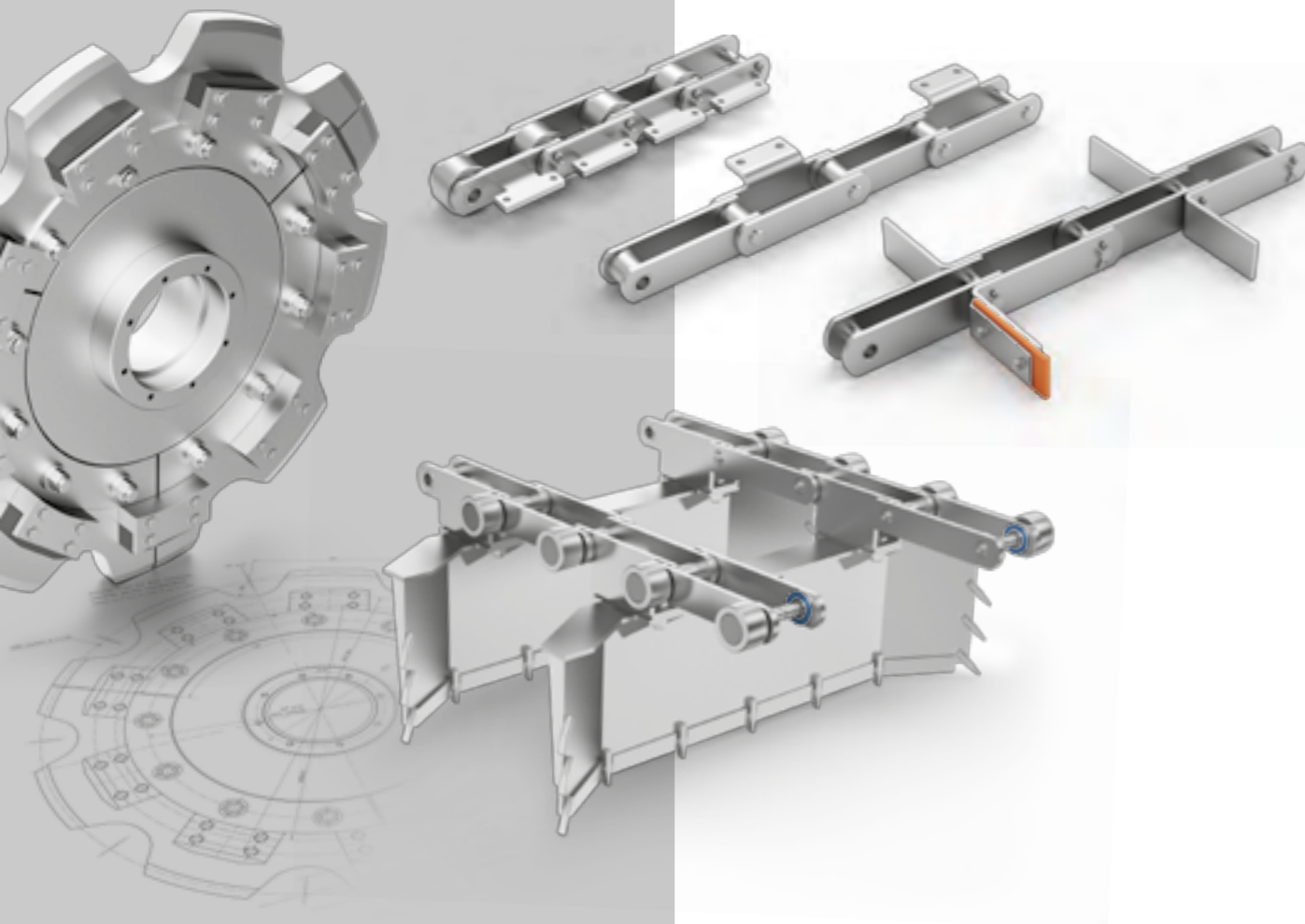

GUTE TECHNIK WIRD VON MENSCHEN GEMACHT.



MIT SICHERHEIT UND VERTRAUEN.

In unserer Branche ist der Anspruch an den Einzelnen – aber auch an das Miteinander – besonders hoch. Deshalb sind uns Werte wie Authentizität, Ehrlichkeit und Engagement wichtig. Unsere Experten überzeugen hier mit jahrzehntelanger Erfahrung und fundiertem Wissen. Beides wirkt sich auf die Wertschöpfung aus: KÖBO-Ketten stehen für hohe Standzeiten, gute Gleitdruckeigenschaften, geringe Reibwerte – und realisieren ein Maximum an Produktivität.



MEHR KOMPETENZ FÜR MEHR QUALITÄT.

Durch Kooperationen mit technischen Hochschulen erarbeiten unsere Ingenieure permanent neue Lösungen für Förder- und Antriebsketten. Hierbei führen wir regelmäßig Studien durch, um die Verschleißfestigkeit zu optimieren – ein Engagement, aus dem für unsere Kunden direkte Wettbewerbsvorteile resultieren.

BUSINESS BEWEGEN. NACHHALTIGKEIT SCHAFFEN.

Der besonderen Verantwortung gegenüber Mensch und Umwelt sind wir uns bewusst: Deshalb geht bei uns ausgeprägte Kundenorientierung mit ressourcenschonenden Technologien und zukunftsweisendem Umweltmanagement einher – ganz sicher.

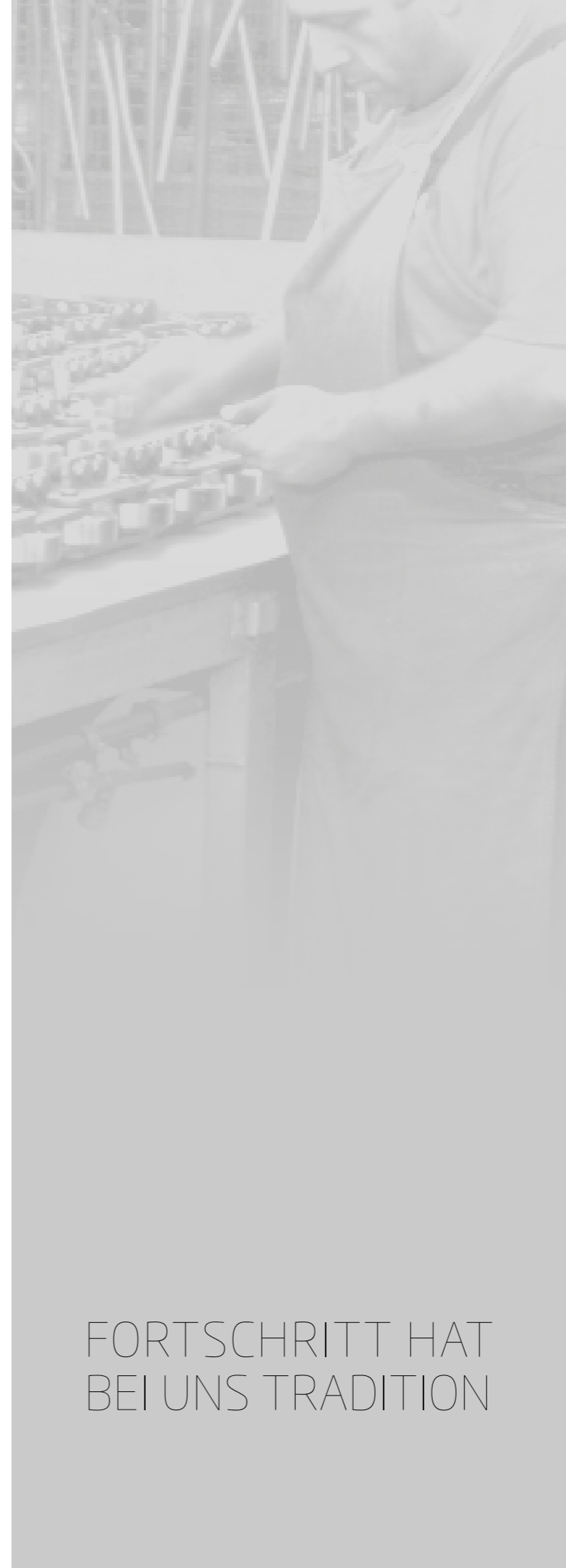

PARTNERSCHAFT UND PRODUKTION.

Als **The Chain People** wissen wir was wichtig wird: Die gleichbleibend hohe KÖBO-Qualität sichern wir mit unseren DIN EN ISO 9001 zertifizierten Management- und Produktionsprozessen. KÖBO ist aktiv im deutschen Normausschuss sowie der internationalen Standardfertigung tätig – und somit immer auf dem neuesten Stand.

ANFORDERUNGEN ERFÜLLEN. ERWARTUNGEN ÜBERTREFFEN.

Unsere Fertigung bietet eine Kapazität und -tiefe, die ihresgleichen sucht. Neben Ketten und Kettenrädern werden Anbauteile, Rollen oder Becher, Zellenbänder und Einzelteile für spezifische Anwendungsgebiete exakt nach den technischen Vorgaben unserer Auftraggeber ausgelegt. Die Produktion ist technisch auf neuestem Stand:

- mechanische Verarbeitung mit zeitgemäßer CNC Technologie
- modernste Stanztechnik für die Realisierung geringster Toleranzen
- thermische Be- und Weiterverarbeitung für besondere Härting und Beschichtung
- hydraulische High-Tech-Montage
- zuverlässige Endkontrolle
- Laserschneidverfahren > 25mm

Der Anspruch, Anforderungen zu erfüllen und Erwartungen zu übertreffen, macht KÖBO und seinen Top-Service einzigartig.

Was können wir für Sie tun?

FORTSCHRITT HAT
BEI UNS TRADITION

1 STAHLINDUSTRIE

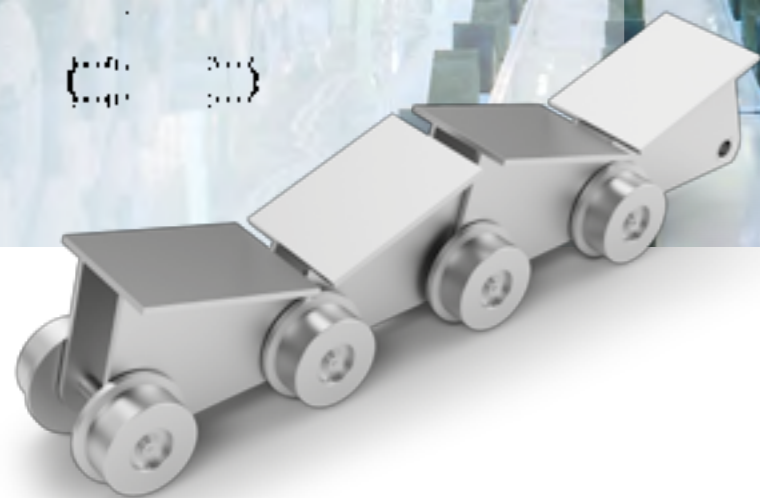

HARTES GESCHÄFT. EINFACH BEWEGEN.

Als Spezialist für technologiegetriebene Branchen fertigen wir seit jeher Spezialförderketten und Kettenräder für die Stahl-, Hütten- und Aluminiumindustrie. Dabei stellen die teilweise sehr hohen Transportgewichte und die extreme Umgebung außergewöhnlich hohe Anforderungen an Material und Technik. Ein Beispiel: Einige der von uns realisierten Coiltransportketten bewegen tonnenschwere Coils bei Temperaturen von bis zu 1.000 Grad.

Die Beständigkeit von Förderketten beim Heißguttransport, die Reduzierung des Abrasionsverschleißes an Kratzerketten oder die enorme Präzision, die bei Rollenketten im Bandspeichereinsatz gefragt ist, stellen

nur einen kleinen Teil der Lösungen dar, die bei KÖBO erarbeitet werden. Deshalb umfasst unser Fertigungsprogramm nicht nur Standardprodukte, sondern auch individuelle Systeme wie: Kühlbettketten, Blockwendeketten, Ziehbandketten, Stauförderketten oder Ketten für den Drahttransport.

KÖBO-Lösungen für Stahlindustrieketten:

- Coil-Transport
- Sinteranlagen
- Kühlbett
- Schlingtürme
- und mehr

SCHÜTTGUTINDUSTRIE 2

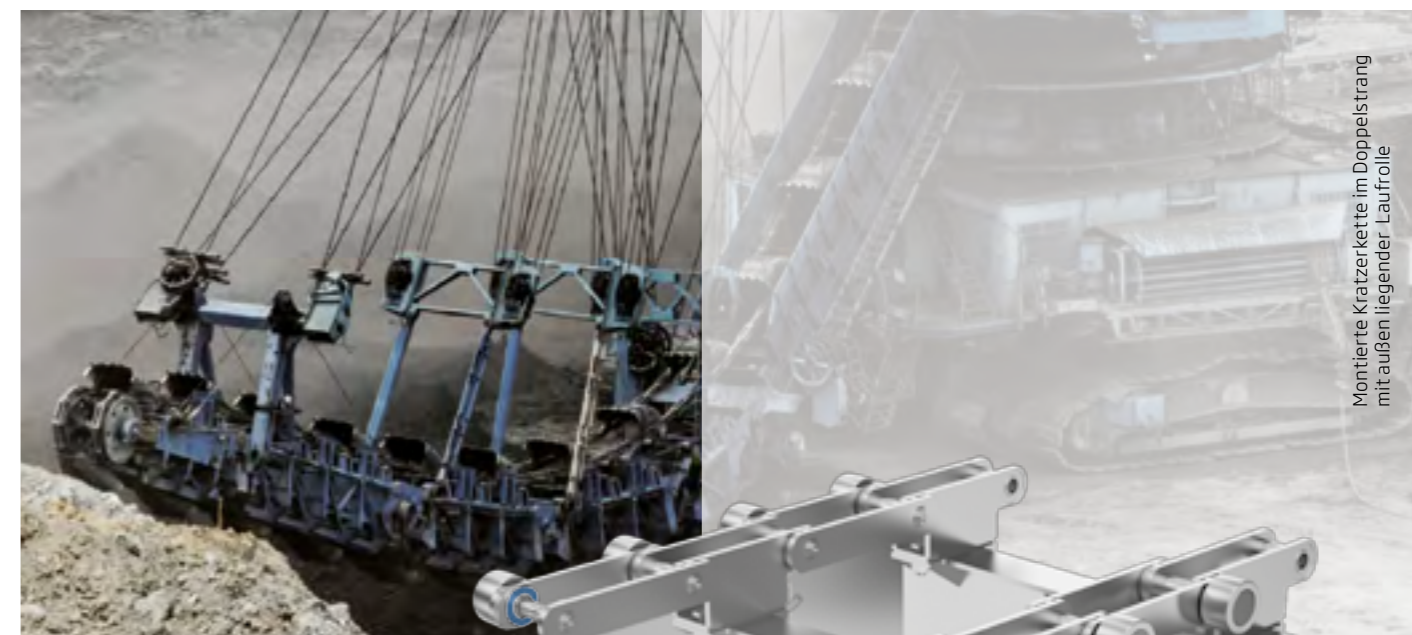

Montierte Kratzerkette im Doppelstrang mit außen liegender Laufrolle

GEMEINSAM MEHR ERFOLG FÖRDERN.

Ob grob- oder feinkörnig, ob mit korrosiven oder abrasiven Eigenschaften – seit Jahrzehnten arbeiten wir mit bedeutenden Anlagenherstellern der Schüttgutbranche zusammen. Unser Wissen rund um die Förderprozesse und unsere aktive Hands-On-Einstellung haben uns zum verlässlichen Partner gemacht, dem man weltweit vertraut – heute und morgen.

Unsere Ketten sind, je nach Anwendungsbereich, in gekapselter Ausführung oder in Normalausführung mit erweitertem Gelenkspiel erhältlich. Neben Kratzerketten, Becherketten und Bechern, Zellenbändern und Kettenrädern umfasst unser Sortiment auch das technische Zubehör.

Dank unseres Top-Services stehen KÖBO-Kunden folgende Kettentypen innerhalb kürzester Lieferzeit zur Verfügung:

- Becherketten
- Zentralbecherwerkketten
- Tragplattenketten
- Kratzerketten
- Zellenband
- Lauf- und Führungsrollen
- und mehr

3 AUTOMOBILINDUSTRIE



DER PRODUKTION DEN RICHTIGEN DRIVE GEBEN.

Gute Technik und gute Beziehungen haben vieles gemeinsam. Deshalb sind wir kompetenter Partner namhafter Automobilhersteller und ihrer Zulieferer. Aktiv und voller Neugier gelingt es uns immer wieder Anforderungen zu verstehen, Vorstellungen zu erkennen und die bessere Lösung zu finden.

Unsere umfassende individuelles Engineering zeichnen sich in der Praxis aus: So entwickeln und fertigen die KÖBO-Experten hochleistungsfähige Förder- und Plattenbandketten, die exakt an die unterschiedlichen Anforderungen der Automobilindustrie angepasst sind.

Auch bei variierenden Umgebungseinflüssen bleiben KÖBO-Lösungen dauerhaft bruchstabil und sind damit extrem langlebig.

Unsere Ketten sind in unterschiedlichsten Anwendungen realisierbar, auch schmierlos oder wartungsarm:

- Transferketten**
- Trocknerketten**
- Ketten für Lackieranwendungen**
- Ketten für Waschstraßen**
- und mehr**

HOLZINDUSTRIE 4



VIEL HOLZ? IST DOCH ALLES NUR EINE FRAGE DER TECHNIK.

KÖBO entwickelt und fertigt Ketten für verschiedenste Anwendungen in der Holzverarbeitenden Industrie. Zu unseren Kunden zählen internationale Betreiber und Anlagenhersteller, mit denen wir partnerschaftlich innovative und leistungsfähige Lösungen realisieren. Auf höchstem Niveau.

Da die Förderprozesse je nach Form und Größe der Holzarten und -Typen ganz unterschiedlich geplant und umgesetzt werden müssen, ist hierbei echtes Spezialwissen gefragt. Die Experten von KÖBO überzeugen mit fundiertem Know-how und praxisorientierter Lösungskompetenz.

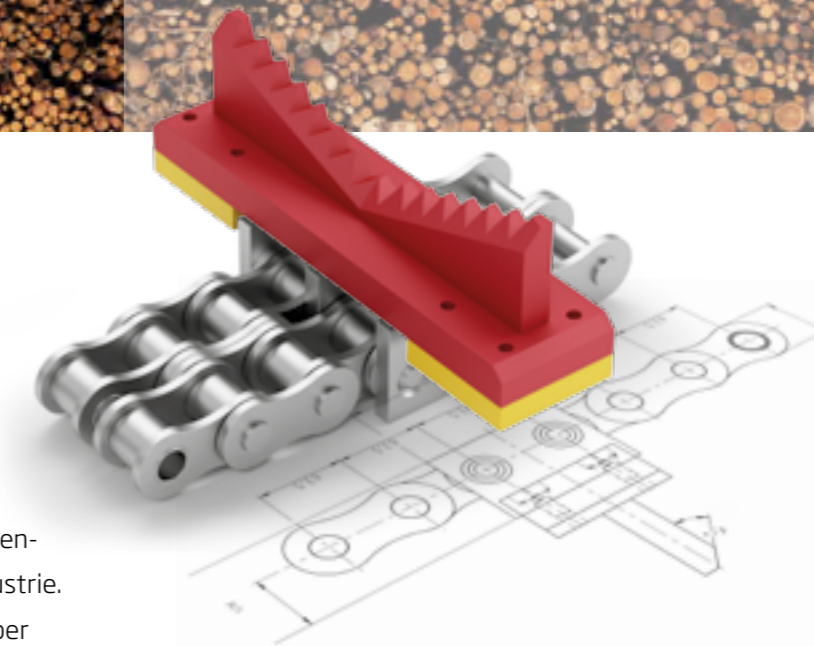

KÖBO-Ketten kommen u.a. bei folgenden Anwendungen zum Einsatz:

- Brettertransport**
- Rundholztransport**
- Sortierstränge**
- Sägelinie**
- Späneverarbeitung**
- und mehr**

5 WASSERAUFBEREITUNGSINDUSTRIE



SICH IN DEN ELEMENTEN SICHER BEWEGEN.

Wasseraufbereitungsanlagen sind oft hochkomplexe High-Tech-Einrichtungen, bei denen es darauf ankommt, dass die einzelnen Bauteile und Elemente dauerhaft zuverlässig funktionieren. Um den Funktionen in den verschiedenen Typen von Wasseraufbereitungsanlagen zu genügen, stellt KÖBO diese Spezialketten aus rostfreien und speziell legierten Stählen her. Das eine Kette, die permanent Wasser

und Feuchtigkeit ausgesetzt ist, ganz besondere Anforderungen erfüllen muss, steht außer Frage. Der Name KÖBO steht hierbei für eine enorme Lösungsvielfalt, die bei Wasserentnahme- und Abwasserbehandlungssystemen zum Einsatz kommt. In Kombination mit modernsten Technologien sorgen KÖBO-Ketten für eine erhöhte Flexibilität und bieten Sicherheit in sämtlichen Verfahrensschritten.

LEBENSMITTELINDUSTRIE 6

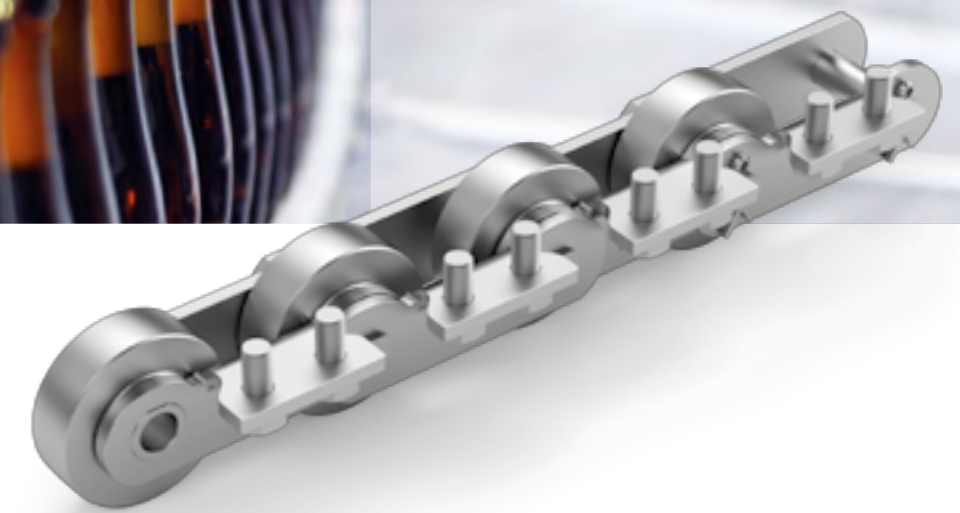

Flaschenreinigungskette mit einseitig angebogenem Winkel

SAUBERE LÖSUNGEN, WENN ES DRAUF ANKOMMT.

Von Beginn an wird KÖBO-Kettentechnologie erfolgreich in der Backindustrie, bei der Weiterverarbeitung von Fleisch, Gemüse und Getreide oder in der Abfüllung von Getränken eingesetzt. Damals wie heute überzeugen wir mit innovativen Konzepten, die teilweise als richtungweisende Branchenlösungen entwickelt und gefertigt wurden. Da die Verarbeitung von Daily-Food, Pet-Food oder die Reinigung von Flaschen heute mehr denn je ein enormes Produktverständnis fordern, profitieren unsere Auftraggeber gleich mehrfach von unserem Know-how.

KÖBO bietet perfekte Lösungen – z.B. mit speziellen säure- und rostbeständigen Ketten in wartungsarmen Ausführungen für nahezu alle Bereiche der Lebensmittelindustrie:

Getränkeindustrie, Flaschenreinigungsanlagen

Konservenindustrie

Fleischverarbeitung

Getreideindustrie

Backindustrie

und mehr

**IDEEN ENTWICKELN,
DIE MENSCHEN BEWEGEN.**

Wir schätzen exzellente Verbindungen zu unseren Kunden. Auch aus diesem Grund stellt die Personenbeförderung einen wichtigen Teil unseres Portfolios dar. Unsere Kettensysteme erfüllen höchste Sicherheitsanforderungen und tragen zu mehr Laufruhe und bestem Fahrkomfort bei. Hohe Belastungen, große Förderhöhen oder ungewöhnliche Fahrsteig- und Aufzuglängen verstehen wir dabei als besondere Herausforderung.

Als international führender Lieferant von Fahrtreppenkettensystemen arbeitet KÖBO schon seit Jahren mit den Betreibern und Herstellern der Underground in London, der Metros in Paris und Wien sowie zahlreichen Flughäfen



im In- und Ausland zusammen. Unsere übergreifenden Ingenieurs- und Serviceleistungen sowie unser partnerschaftlicher Ansatz ermöglichen hierbei sowohl die Bearbeitung einzelner Projektbausteine als auch die direkte Zusammenarbeit mit der Projektleitung.

**MEHRWERT DURCH SERVICE,
SUPPLY & FIT.**

Als führendes Unternehmen der Kettenindustrie bieten wir unseren Kunden maßgeschneiderte Services in allen Belangen der Ketteninstandhaltung. Die umfassende Erfahrung unserer Techniker und ein hochmotiviertes Team stehen für professionelle Wartung auf höchstem Niveau.

Neben der Installation von Ketten in bestehende Anlagen übernehmen die KÖBO-Experten sämtliche Leistungen und Services: vom Abschmieren bis zum



Komplett austausch. Die Bündelung hoch spezialisierter Kompetenzfelder und die effektive Vernetzung unterschiedlichster Einzelleistungen garantieren dabei die Realisierung optimaler Ergebnisse.

Der KÖBO Supply & Fit Service umfasst u.a.:

- vorbeugende sowie permanente Instandhaltungsarbeiten
- Werkstandsetzungen
- Werkverlagerungen mit Maschinen-Modifikationen vor Ort
- geplante Stillstands- und Revisionsarbeiten
- Umbauten, Anpassungen und Modifikationen
- Maschinenaufstellungen und Endmontagen
- Demontagen, Transporte und Remontagen
- Montageunterstützungen
- Reparaturschweißungen, auch an Druckbehältern und Rohrleitungen gemäß Druckgeräterichtlinie
- Notfall-Reparaturen
- Fertigung und Beschaffung von Ersatzteilen
- Anlagentechnik und Stahlbau

9 KETTENRÄDER

WIR BRINGEN DINGE INS ROLLEN, —————> DAMIT IHR BUSINESS IN BEWEGUNG BLEIBT.



Abscherrad



2-geteiltes Kettenrad

Wir fertigen für Sie Kettenräder mit:

Nabe einseitig / beidseitig / beidseitig symmetrisch

Nabe eingeschweißt / angeschweißt / aus dem Vollen

Passfedernut

Schmutzkerben

Abscherbolzen

wechselbaren Zahnsegmenten

Schonverzahnung

gehärteten Zähnen

Zahnformen nach DIN oder Sonderformen

Geräuschdämpfung

HARTE FAKTEN FÜR MEHR LEISTUNG.

Die Qualität der Kettenräder ist entscheidend für die Leistungsfähigkeit und Lebensdauer eines jeden Kettensystems. Neben branchenüblichen Lösungen, zeichnet sich unsere Produktion durch hohes Anpassungsvermögen an Ihre Sonderwünsche aus. So produzieren wir in Sondermaterialien z.B. rostfrei sowie in geteilter Ausführung. Je nach Anforderung realisieren wir zusätzlich induktiv gehärtete Zähne.

EINFACH MEHR MÖGLICH MACHEN.

In unserem großen Maschinenpark können wir Kettenräder und Kettenradscheiben in sämtlichen Ausführungen und Variationen bis zu einem Durchmesser von 1.700mm fertigen. Dabei fühlen wir uns im Bereich der einfach-, zweifach-, dreifach- Rollenketten genau so zuhause wie bei Spezialkettenrädern.



Kunden und Leistungspartner können uns im besonderem Maße vertrauen: KÖBO ist nach DIN EN ISO 9001:2008 zertifiziert.

KÖBO - EUROPE HEADQUARTER

KÖBO GmbH & Co. KG
Hatzfelder Str. 115
D-42281 Wuppertal
Tel.: +49 202 7093-0
Fax: +49 202 7093-142
E-Mail: info@koebo.com

www.koebo.com

ASIA

The Chain House / KÖBO Asia
162/2 Phattanakarn Rd. 78
Prawet Parwet 10250 Bangkok
Thailand
Tel.: +66 2321 6913 5
Fax: +66 2321 6916



USA

KOBO USA LLC (Chicago office)
115 W Lake Drive
Glendale Heights, IL 60139
Tel.: +1 630 682 3066
E-Mail: info@kobousa.com
www.kobousa.com

NIEDERLASSUNG POLEN

Köhler & Bovenkamp Polska
Polska Sp. z o.o.
88-400 Znin ul. Przemysłowa 2
woj. kujawsko-pomorskie
Tel.: +48 52 30 31 36 1
Fax: +48 52 30 31 36 4
E-Mail: marketing@koebo.pl
www.koebo.pl

NIEDERLASSUNG ENGLAND

KÖBO (UK) Ltd. Ketten House
Leestone Road,
Sharston Industrial Area,
GB-Manchester, M22 4RB
Tel.: +44 (0)161 491 9840
Fax: +44 (0)161 428 1999
E-Mail: info@kobo.co.uk
www.kobo.co.uk

NIEDERLASSUNG FRANKREICH

KÖBO France S.A.R.L.
6 rue du Chant des Oiseaux
F-78360 Montesson
Tel.: +33 1 30 15 24 50
Fax: +33 1 34 80 16 50
E-Mail: kobo.france@wanadoo.fr
www.koebo.com/fr



ANFORDERUNGEN ERFÜLLEN.

→ ERWARTUNGEN ÜBERTREFFEN.