

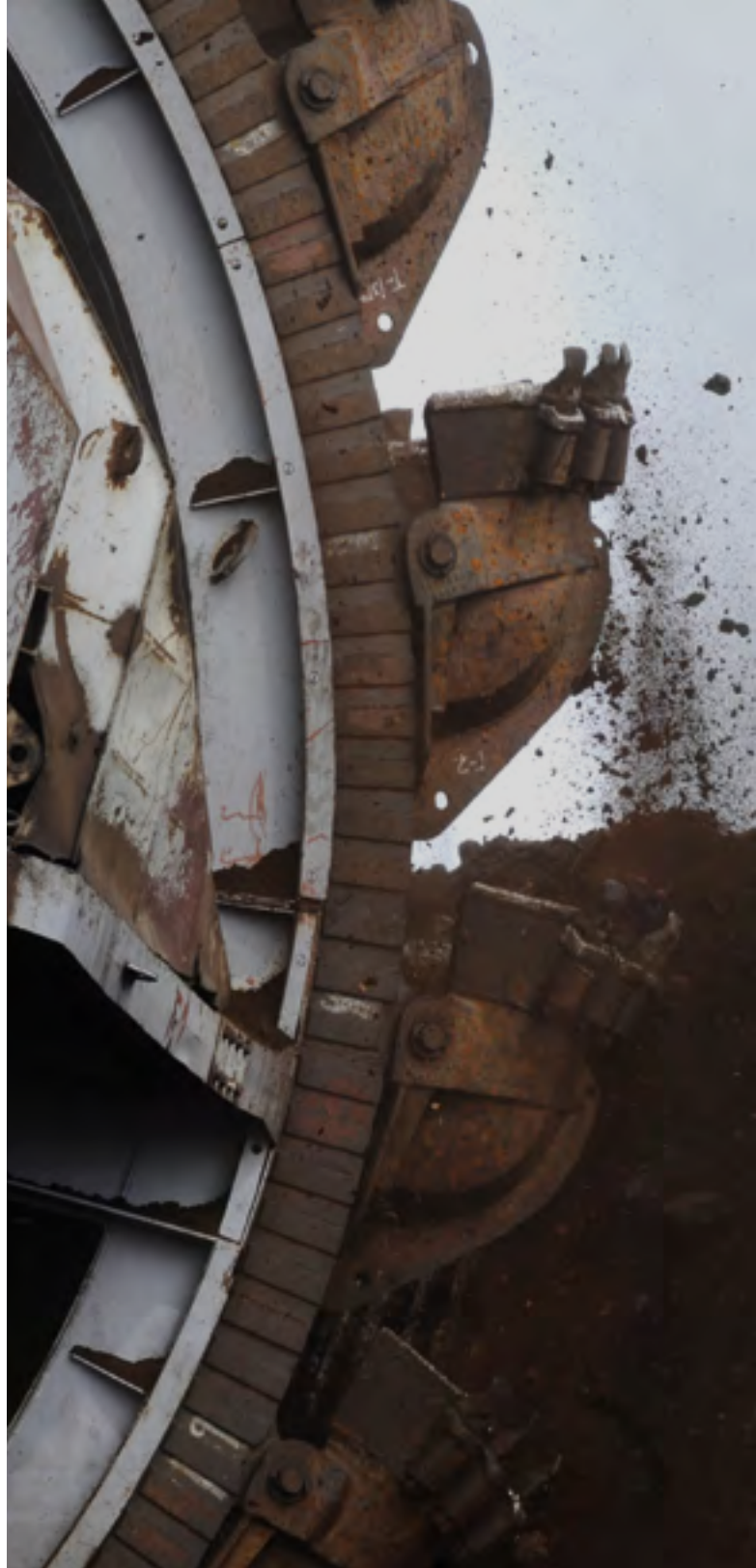

KÖBO

The Chain People

Hand in Hand mit der **SCHÜTTGUTINDUSTRIE**



ANFORDERUNGEN ERFÜLLEN. —————> WIR KRIEGEN ES AUF DIE **KETTE**
 ERWARTUNGEN ÜBERTREFFEN.

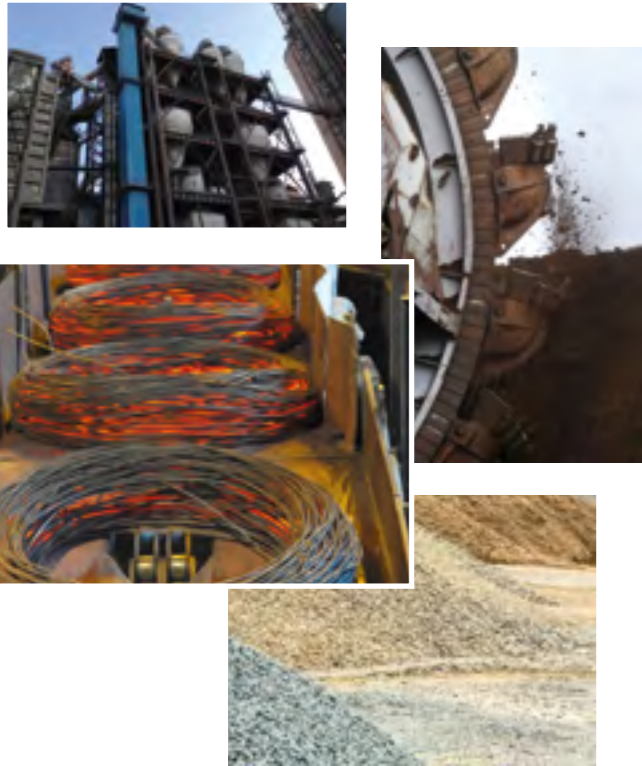

KOMPETENTER PARTNER DER SCHÜTTGUTBRANCHE.

KÖBO-Kettentechnologie wird erfolgreich in der Förder- und Antriebstechnik zur Schüttgutförderung eingesetzt. Unsere Ketten und Kettenräder bewegen Schüttgüter sämtlicher Art.

In der Zementherstellung:
 Klinkerstaub • Gips • Mergel • Ton

Im Bergbau:
 Kohle • Erz • Schotter • Kalkstein • Schiefer

In der Energiewirtschaft:
 Biomasse • Kohle • Schlacke • Quarzit • Recyclingmaterial

In der Papierindustrie:
 Holz • Hackspäne

In der Automobilindustrie und der Metallverarbeitung:
 Stanzabfälle

Weitere typische Bereiche:
 Granulat in der Düngemittelindustrie • Polymere Ausgangsstoffe in der Kunststoffproduktion • und viele mehr

EFFEKTIVE LÖSUNGEN UND ZUKUNFTSWEISENDE KETTENSYSTEME VON KÖBO.

Wir entwickeln und fertigen:

Kratzerketten

Becherketten und Becher

Zellenbänder

▶ **sowie Kettenräder für sämtliche Anwendungen und Anlagen**

Mit den besonderen Anforderungen der Schüttgutindustrie sind wir vertraut. Seit Jahren arbeiten wir hier mit international tätigen Anlagenherstellern zusammen und wissen genau, worauf es ankommt. Von grobteiligen oder feinkörnigen Schüttgütern bis hin zum Transport von Gütern mit korrosiven oder abrasiven Eigenschaften können Sie den Lösungen von KÖBO vertrauen.

Wir entwickeln und realisieren optimal angepasste Ketten für Sie!



Seit 1894 steht der Name KÖBO für erstklassige Kettentechnologie. Unser hoher Anspruch, richtungsweisende Innovationskraft und maximale Produktsicherheit haben uns zu einem der führenden Anbieter gemacht. Heute erarbeiten die KÖBO-Experten weltweit effektive und individuelle Lösungen:

Wir sind „The Chain People“.

EINE ZUSAMMENARBEIT, DIE HÄLT.

Strategisches Denken, pragmatisches Handeln und ausgeprägtes Branchenverständnis zeichnen uns aus. Unsere Ketten sind bekannt für hohe Standzeiten, optimale Gleitdruckeigenschaften und geringe Reibwerte – sie stehen für ein Maximum an Produktivität.



KÖBO Industrie Park Wuppertal

ERSTKLASSIG, INDIVIDUELL UND EIN EINZIGARTIGER SERVICE.

KÖBO ist weltweit präsent. Mit Know-how, Erfahrung und Top-Service schaffen wir Wettbewerbsvorteile für unsere Kunden. Dabei gehen wir individuell auf Wünsche und Ihre besonderen Ansprüche ein. Neben Ketten und Kettenrädern werden Anbauteile, Rollen oder Becher, Zellenbänder und Einzelteile für spezifische Anwendungsgebiete exakt nach den Vorgaben unserer Auftraggeber realisiert.

Was können wir für Sie tun?

KRATZERKETTEN

EXZELLENT FÖRDERUNG.

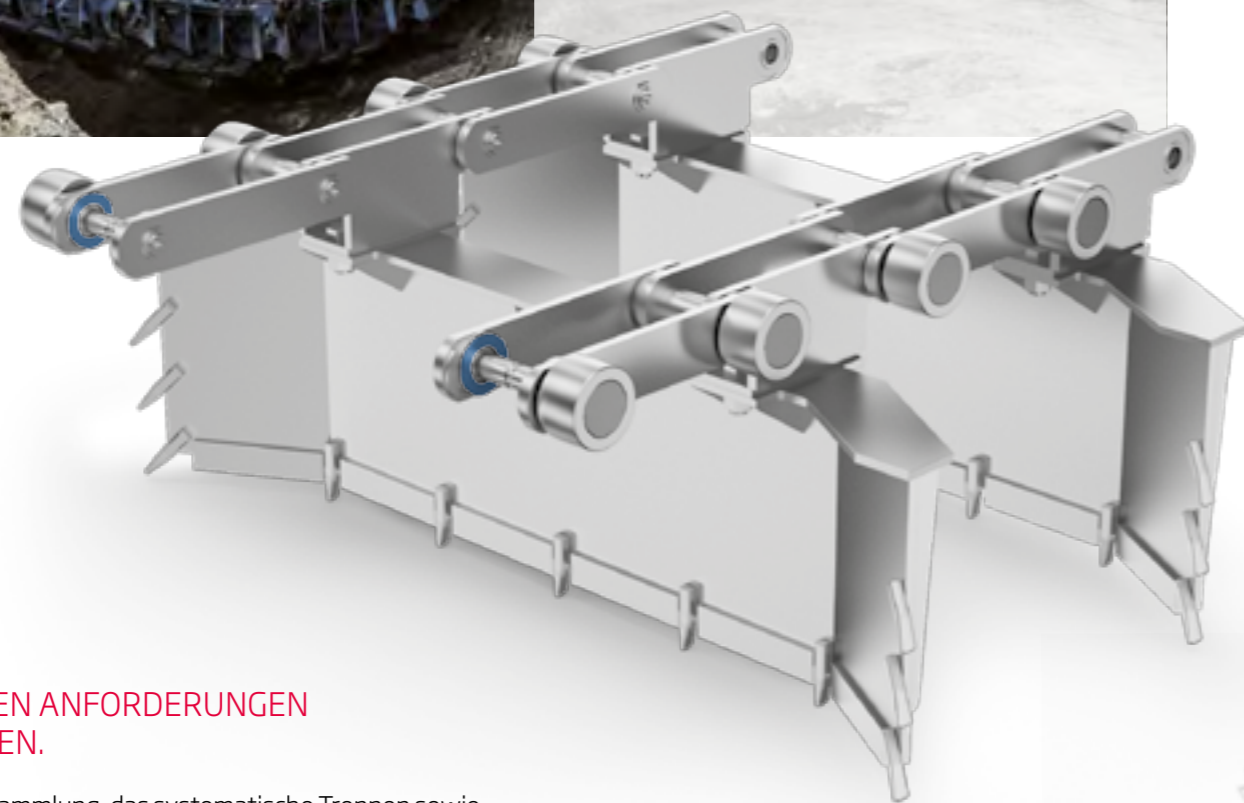

Montierte Kratzerkette im Doppelstrang mit außen liegender Laufrolle

HÄRTESTEN ANFORDERUNGEN GEWACHSEN.

Die gezielte Sammlung, das systematische Trennen sowie die Vereinheitlichung von Güteklassen zur professionellen Lagerung von Schüttgütern, insbesondere Rohmaterial, erfolgt durch Kratzeranlagen unterschiedlichster Bauformen. Hierfür bietet KÖBO eine breite Auswahl von Förderketten, die auch unter extremen Bedingungen, wie hohen Stoßlasten, enormer Hitze oder in feinem

Staub, zuverlässig funktionieren. Selbstverständlich bieten wir Ihnen hierbei die für Ihre Bedürfnisse jeweils optimale Bauform an. Ob der Mitnehmer abgebogen oder geschweißt wird, ob er mit innenliegender Laufrolle in wartungsarmer Ausführung oder mit außenliegender Laufrolle realisiert wird, hängt dabei ganz von den individuellen Anforderungen ab.

BESTÄNDIG UND DURCHHALTESTARK.

Sämtliche Kettentypen können wir auf Wunsch auch in wartungsarmer Ausführung realisieren. Hierbei wird das Eindringen von Fremdkörpern im Gelenkbereich verhindert - die Widerstandsfähigkeit wird deutlich erhöht.

Der Vorteil: Die Abdichtung schafft ein beständiges Fettpolster im Kettengelenk, das die Standzeit deutlich verlängert. Darüber hinaus sind wir in der Lage unseren Kunden verschiedenste Materialpaarungen und Beschichtungen anzubieten und somit den Verschleiß zusätzlich zu minimieren.

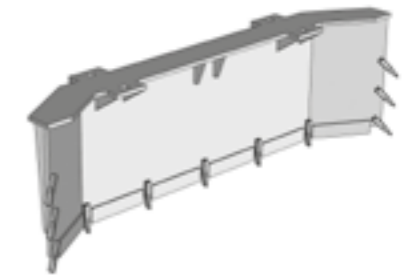

KRATZER mit angeschweißten Zähnen und Verstärkungsrippen

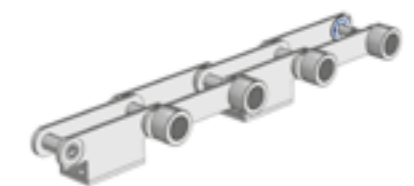

KETTE mit außenliegender Laufrolle. Laschen der Innenglieder mit aufgeschweißten Befestigungsplatten. Bolzen in abschmierbarer Ausführung



AUSSENROLLE in gelagerter und abgedichteter, wartungsarmer Ausführung

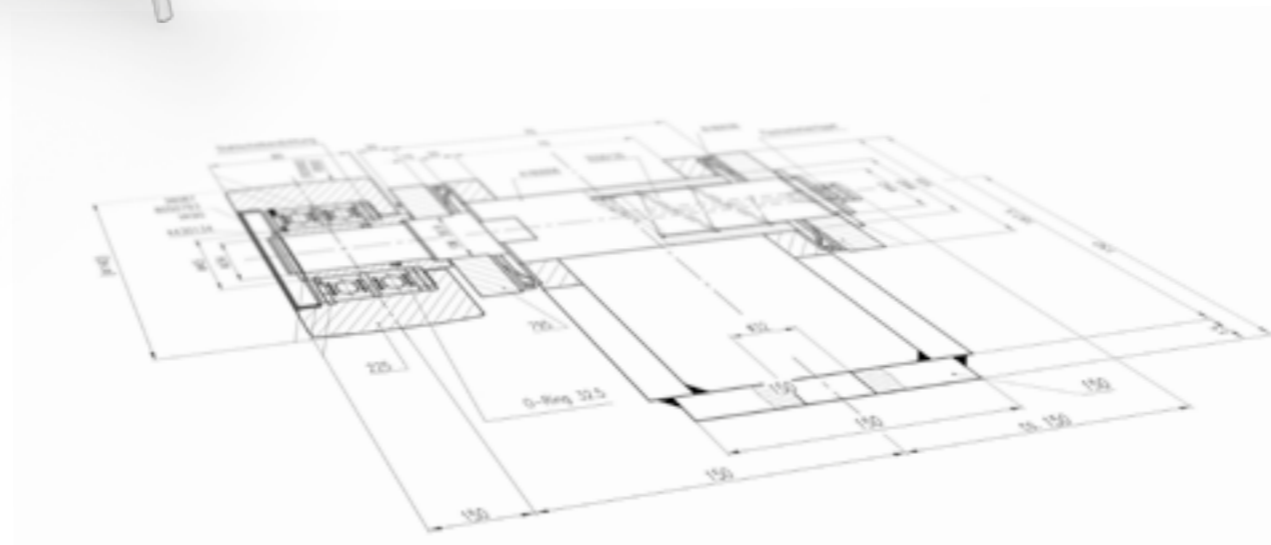

BECHERKETTEN UND BECHER

MIT QUALITÄT GANZ NACH OBEN.



FÜR EINE PRODUKTION IN DER ES SICHER AUFWÄRTS GEHT.

In zahlreichen Industriezweigen hat sich für die senkrechte Förderung das Becherwerk etabliert. Der sogenannte Elevator bietet hierbei viele Vorteile und schafft die perfekte Verbindung zwischen den Produktionsabläufen. Die Becher werden an einem doppelten oder zentralen Kettenstrang montiert. Das System eignet sich besonders für hohe Förderleistungen von groben, abrasiven oder heißen Schüttgütern. Becherwerkskette von KÖBO erfüllen höchste Anforderungen an die Verschleißfestigkeit. Sie sind enorm langlebig und halten auch dynamischen Belastungen nachhaltig stand. Sie sind in geschweißter oder gebogener Ausführung realisierbar.



Becherwerkskette im Doppelstrang mit montierter Becherzelle

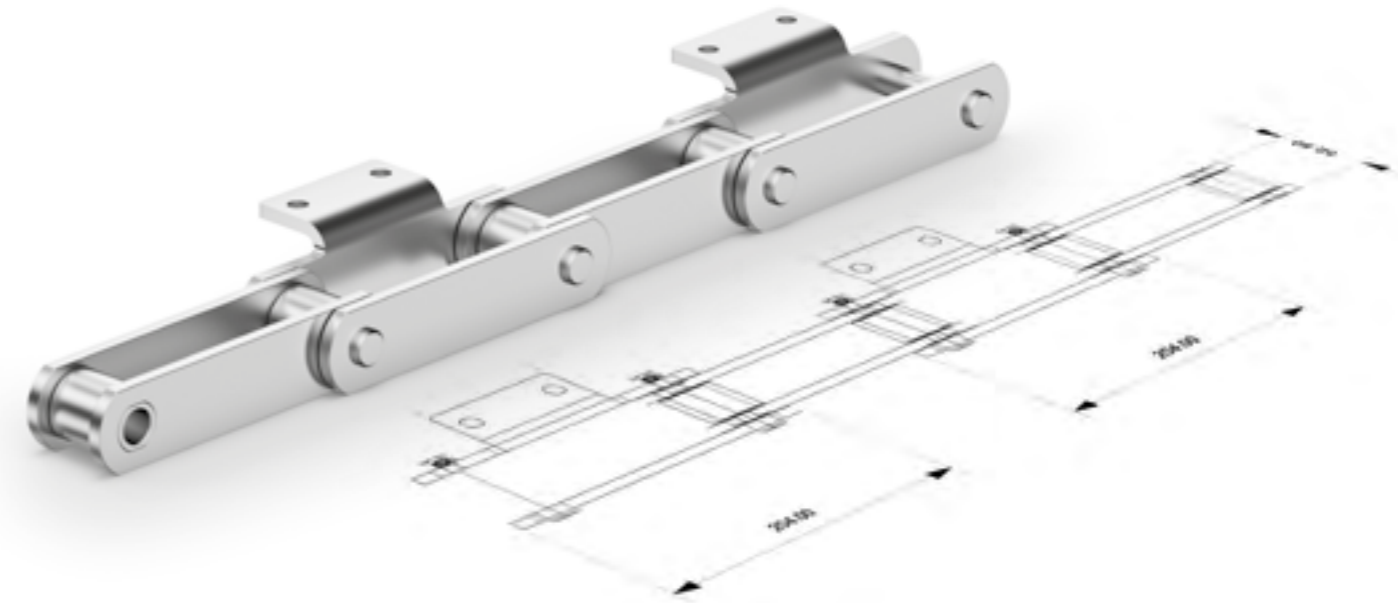

Die Einsatzorte sind:

- Zementwerke
- Asphaltwerke
- Kalksteinwerke
- Stahlwerke
- und weitere Industriezweige



BECHERZELLE mit Befestigungsöffnungen. Wir liefern für Sie unterschiedlichste Ausführungen, angepasst an Ihre Anlage

HOCH HINAUS UND INDIVIDUELL.

Der Grund für die lange Lebensdauer unserer Hochleistungs-Becherwerksketten liegt in der spezifischen und zielgerichteten Anpassung an ihren ganz individuellen Einsatz. Der Becher gehört bei uns zum Lieferumfang dazu und kann ganz speziell nach Ihren Wünschen angefertigt werden.

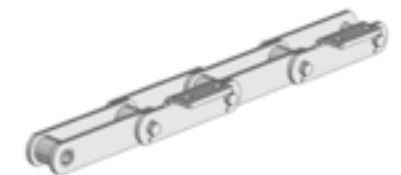

KETTE mit Schonrolle, Kopfbolzen und einseitigen Befestigungswinkeln an jedem Außenglied

ZELLENBÄNDER

EXTREM ZUVERLÄSSIG WENN ES HEISS HERGEHT.

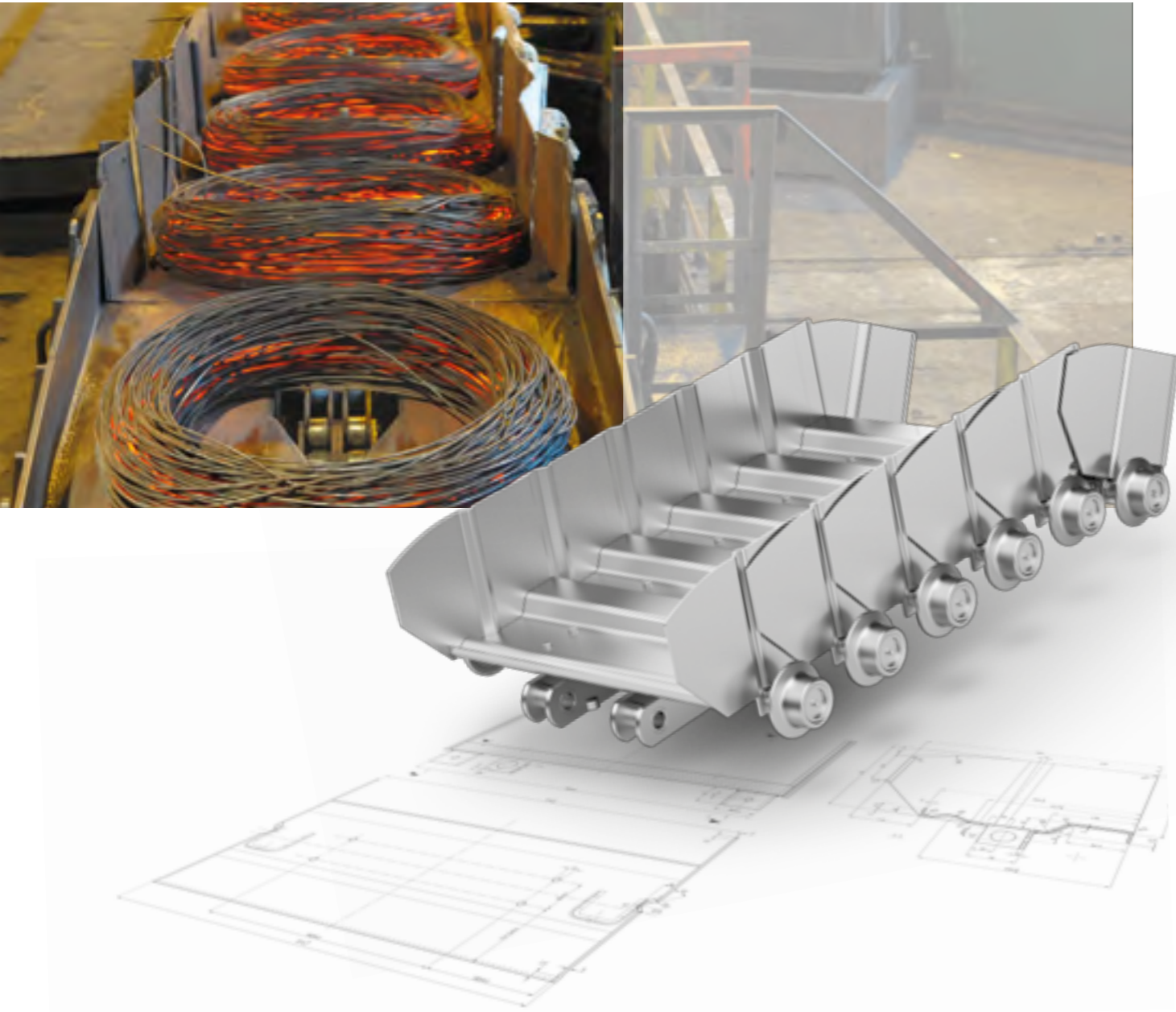

STARK BEI HÖCHSTER BELASTUNG.

Die Ansprüche an Stahlzellenbänder sind extrem hoch. Sie müssen unregelmäßigen Bewegungen, extremen Stößen und abrasiven Einflüssen standhalten können – und das dauerhaft. Die besondere KÖBO-Qualität schafft hier oftmals einen Wettbewerbsvorsprung. Die meisten unserer Stahlzellenbänder bestehen aus

drei Einheiten, die von den KÖBO-Experten optimal auf Ihre Bedürfnisse angepasst werden:

Ketten mit einseitigem oder beidseitigem Winkeln, im Einzel- oder Doppelstrang

Stahlzelle

Laufrolle montiert am Becher

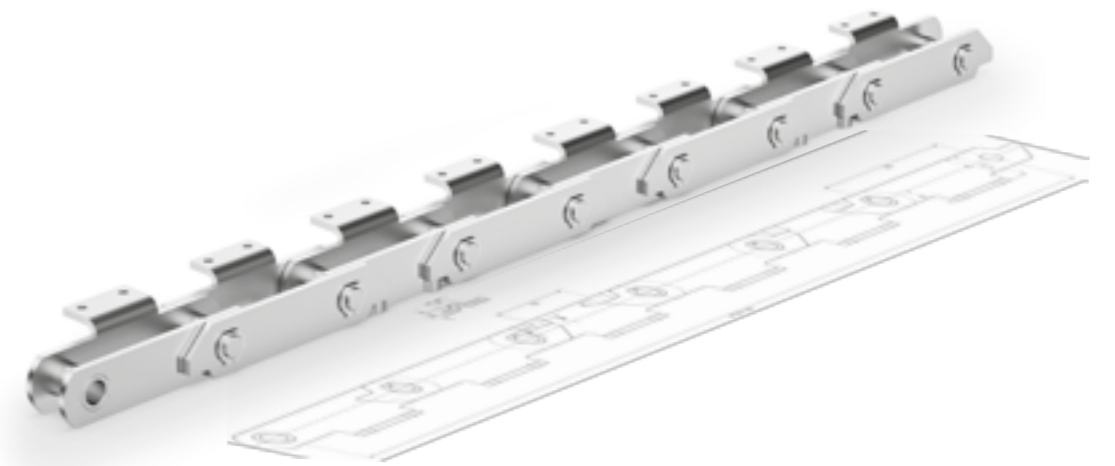

DER UNTERSCHIED ZEIGT SICH IM DETAIL.

Die richtige Materialauswahl trägt zur hohen Belastbarkeit und langen Lebensdauer bei. Die Ketten-teilungen betragen zumeist 160, 250 oder 315mm. Die passenden Förderketten können knicksteif ausgeführt werden. Dabei tragen z.B. außenliegende Laufrollen an den Stahlzellen das Fördergut sicher und zuverlässig. Unsere Rollen sind als Lauf- oder Bundlaufrollen gelagert und/oder abgedichtet ausgeführt.

Typische Einsatzgebiete und Beförderungsanwendungen für Stahlzellenbänder:

Silobeschichtung

Heißgut

Zementklinker

Kalkstein

Schotter und Kies

Koks

Schlacke

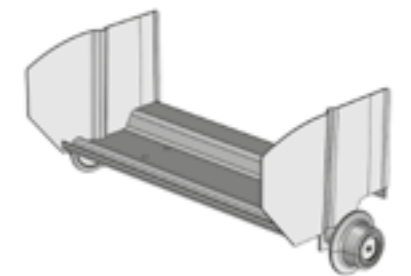

STAHLZELLE mit Seitenbordwänden und Rollenhalter. Wir liefern für Sie die unterschiedlichsten Ausführungen, angepasst an Ihre Anlage



KETTE in einer knicksteifen Ausführung. Jede Lasche einseitig mit angebogenem Befestigungswinkel. Buchse mit Schmierbohrung

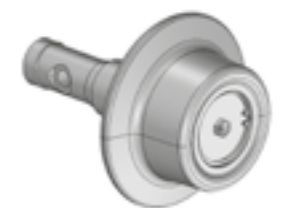

BUNDLAUFROLLE gelagert und in abschmierbarer Ausführung

KETTENRÄDER

WIR BRINGEN DINGE INS ROLLEN, —————> DAMIT IHR BUSINESS IN BEWEGUNG BLEIBT.

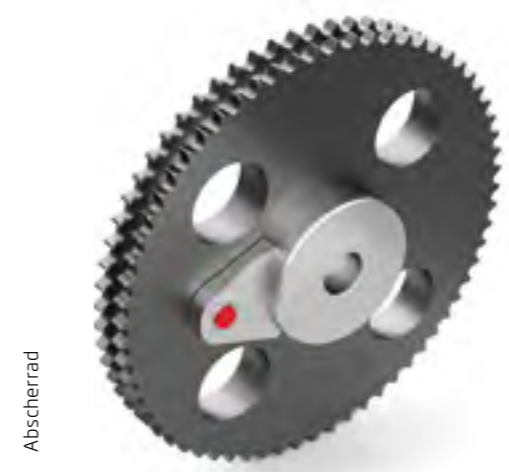
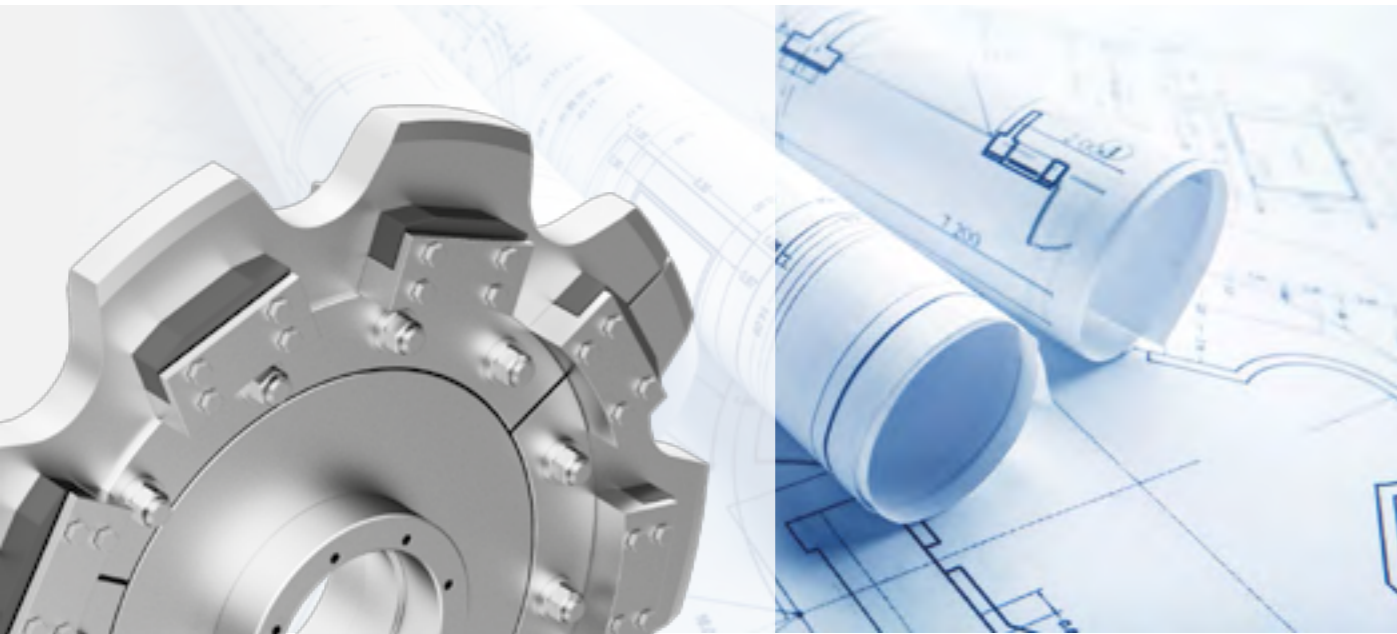

Abscherrad



2-geteiltes Kettenrad

Wir fertigen für Sie Kettenräder mit:

- Nabe einseitig / beidseitig / beidseitig symmetrisch
- Nabe eingeschweißt / angeschweißt / aus dem Vollen
- Passfedernut
- Schmutzkerben
- Abscherbolzen
- wechselbaren Zahnsegmenten
- Schonverzahnung
- gehärteten Zähnen
- Zahnformen nach DIN oder Sonderformen
- Geräuschdämpfung

HARTE FAKTEN FÜR MEHR LEISTUNG.

Die Qualität der Kettenräder ist entscheidend für die Leistungsfähigkeit und Lebensdauer eines jeden Kettensystems. Neben branchenüblichen Lösungen, zeichnet sich unsere Produktion durch hohes Anpassungsvermögen an Ihre Wünsche aus. So produzieren wir in Sondermaterialien z.B. rostfrei sowie in geteilter Ausführung. Je nach Anforderung realisieren wir zusätzlich induktiv gehärtete Zähne.

EINFACH MEHR MÖGLICH MACHEN.

In unserem großen Maschinenpark können wir Kettenräder und Kettenradscheiben in sämtlichen Ausführungen und Variationen bis zu einem Durchmesser von 1.700mm fertigen. Dabei fühlen wir uns im Bereich der einfach-, zweifach-, dreifach- Rollenketten genau so zuhause wie bei Spezialkettenrädern.



Kunden und Leistungspartner können uns im besonderem Maße vertrauen: KÖBO ist nach DIN EN ISO 9001:2008 zertifiziert.

KÖBO - EUROPE HEADQUARTER

KÖBO GmbH & Co. KG
Hatzfelder Str. 115
D-42281 Wuppertal
Tel.: +49 202 7093-0
Fax: +49 202 7093-142
E-Mail: info@koebo.com

www.koebo.com

ASIA

The Chain House / KÖBO Asia
162/2 Phattanakarn Rd. 78
Prawet Parwet 10250 Bangkok
Thailand
Tel.: +66 2321 6913 5
Fax: +66 2321 6916



USA

KOBO USA LLC (Chicago office)
115 W Lake Drive
Glendale Heights, IL 60139
Tel.: +1 630 682 3066
E-Mail: info@kobousa.com
www.kobousa.com

NIEDERLASSUNG POLEN

Köhler & Bovenkamp Polska
Polska Sp. z o.o.
88-400 Znin ul. Przemysłowa 2
woj. kujawsko-pomorskie
Tel.: +48 52 30 31 36 1
Fax: +48 52 30 31 36 4
E-Mail: marketing@koebo.pl
www.koebo.pl

NIEDERLASSUNG ENGLAND

KÖBO (UK) Ltd. Ketten House
Leestone Road,
Sharston Industrial Area,
GB-Manchester, M22 4RB
Tel.: +44 (0)161 491 9840
Fax: +44 (0)161 428 1999
E-Mail: info@kobo.co.uk
www.kobo.co.uk

NIEDERLASSUNG FRANKREICH

KÖBO France S.A.R.L.
6 rue du Chant des Oiseaux
F-78360 Montesson
Tel.: +33 1 30 15 24 50
Fax: +33 1 34 80 16 50
E-Mail: kobo.france@wanadoo.fr
www.koebo.com/fr



ANFORDERUNGEN ERFÜLLEN.

→ ERWARTUNGEN ÜBERTREFFEN.